

# A46JRTE

## GELENKTELESKOP-ARBEITSBÜHNE



- Elektrisch angetriebene, emissionsfreie Gelenkteleskop-Arbeitsbühne für unebenes Gelände mit Lithium-Ionen-Batterien
- Überzeugende Fahreigenschaften in schwierigem Gelände
- Enorm manövrierfähig mit engstem Wendekreis
- Erstklassiges Arbeitsdiagramm ohne Überhang
- Robust, absolut zuverlässig und einfach zu bedienen



**snorkel**<sup>TM</sup>

[www.snorkellifts.com](http://www.snorkellifts.com)

# GELENKTELESKOP-ARBEITSBÜHNE

# A46JRTE

ABMESSUNGEN	A46JRTE
Max. Arbeitshöhe	16.3m
Max. Plattformhöhe	14.3m
Max. Reichweite	7.35m
Gelenkhöhe bei max. Reichweite	7.67m
Plattformabmessungen	1.0m x 1.83m
Breite (A)	2.1m
Länge (B)	5.7m
Bauhöhe (C)	2.16m
Bodenfreiheit	330mm

LEISTUNGSDATEN	
Plattformkapazität	227kg
Max. Fahrhöhe	14.3m
Max. Windgeschwindigkeit	12.5m/s
Max. Fahrgeschwindigkeit (abgesenkt)	6.4km/h
Max. Fahrgeschwindigkeit (angehoben)	1.3km/h
Korbarm Länge	1.5m
Korbarm Winkel	140°
Plattfordrehung	160°
Oberwagendrehung (nicht endlos)	360°
Überhang	0m
Heben/Senken	101/98 sec
Steigfähigkeit	45%
Innerer Wenderadius	0.8m
Äusserer Wenderadius	3.17m
Reifen	Gelände Bereifung 355/55D625NHS 17.5
Bedienung	proportional
Fahrssystem	4 Rad Antrieb

ENERGIEVERSORGUNG	
Energiequelle	17,25kWh Li-Ionen-Akkus mit integriertem Batteriemanagementsystem
Betriebstemperatur	(-) 25°C to (+) 60°C
Ladeeinheit	Hochfrequente, intelligente 50-A-Batterieladeeinheit an Bord

MOTOR	
Motor	Wechselstrom-Elektromotor

GEWICHT	
Eigengewicht	7,540 kg

## ARBEITSDIAGRAMM

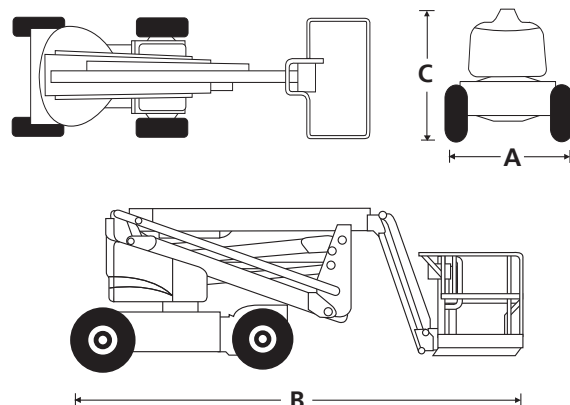
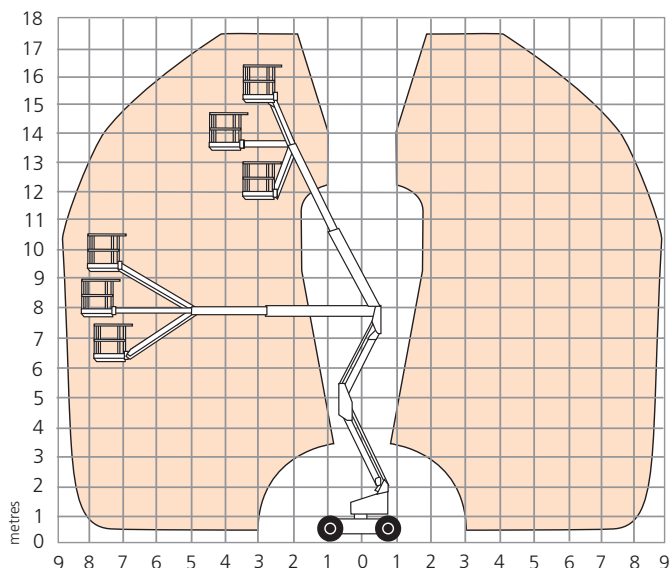

## STANDARDMERKMALE

- Drei Lithium-Ionen-Akkusysteme, 17,25kWh
- Sekundäres Schutzsystem Snorkel Guard™
- Plattform mit drei Einstiegen
- Fahralarm
- Multifunktionale Proportionalsteuerung
- Pendelachse vorne
- Stromkabel zur Plattform zur nachtr. Ausrüstung mit Steckdose
- Kein seitlicher Überhang
- Betriebsstundenzähler und eingebaute Diagnoseanzeige
- Nicht-markierende Schaumgefüllte Reifen
- Akku-Garantie für 2000-Ladezyklen/2 Jahre\*\*
- 2 Jahre Garantie auf Ersatzteile und Arbeiten, 5 Jahre auf Strukturbauteile
- CE-Zulassung

## OPTIONEN

- Sonderlackierung
- Druckluftleitung zur Plattform
- Batterie supplémentaire (5,75kWh)
- 1,52m Stahlplattform mit flügelort
- Biologisch abbaubares hydrauliköl
- Werkzeugablage
- Ausstattungspaket „Flugzeug“
- Erweitertes Ausstattungspaket „Flugzeug“
- Ausstattungspaket „Rauhe Umgebung“
- Ausstattungspaket „Beleuchtung“
- Dienstprogrammpaket
- Rohrgestell
- Snorkel OnSite™ Telematik

**snorkel**

Vigo Centre, Birtley Road,  
Washington, Tyne & Wear,  
NE38 9DA, U.K.

t: +44 (0) 845 1550 057  
e: sales.emea@snorkellifts.com

www.snorkellifts.com

CE- Spezifikation  
© Snorkel 2021

Spezifikationen können ohne Ankündigung geändert werden. Fotos und Abbildungen in dieser Broschüre sind nur für Werbezwecke. Siehe Pop-Up Bedienungshandbücher bezüglich Details für die richtige Anwendung und Wartung.

\* Vorläufige Beschreibungen.

\*\*Je nachdem, welches Ereignis zuerst eintritt. Bestimmungen, Bedingungen und ggf. Einschränkungen entnehmen Sie bitte der Snorkel Garantierichtlinie. Batterien sind nach Ablauf ihrer Lebensdauer zwecks Recycling an Snorkel zurückzugeben.